



“SPC”
DIMENSIONES (mm)

“SPC”
ABMESSUNGEN (mm)

“SPC”
DIMENSIONS (mm)

“SPC”
DIMENSIONS (mm)

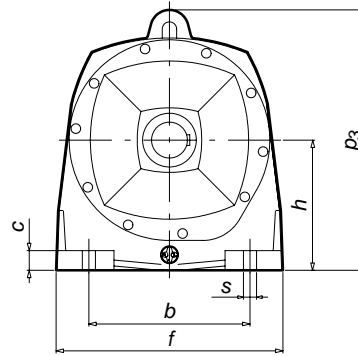
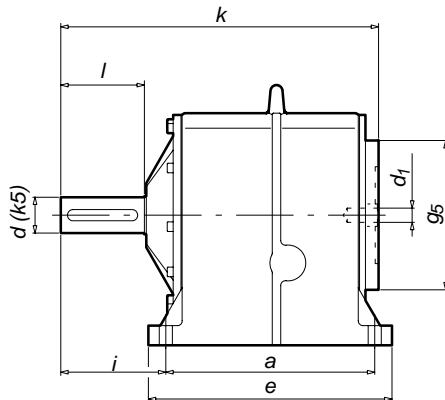

Tipo Typ Type Type	Peso Gew. Weight Poids [Kg]	d ₁	g ₅	k	a	b	c	e	f	h	i	p ₃	s	d	l
160	48	14	160	391											
	48	19-24	200	403											
	48.8	28	250	409	270	195	24	310	276	160	137	319	13	48	110
	50	38	300	435											
	52	42	350	463											
180	62	14	160	419											
	65	19-24	200	433											
	65	28	250	431	295	220	27	340	310	180	139	357	18	50	110
	70	38	300	454											
	82	42-48	350	489											
195	83	14	160	441											
	85	19-24	200	457											
	85	28	250 (1)	445											
	85	28	250 (2)	472	320	240	30	365	347	195	138	394	18	55	110
	87	38	300	473											
	85	42-48	350	508											
	55	400													
218	115	19-24	200	513											
	115	28	250	528											
	120	38	300	528											
	120	42-48	350	564	350	270	33	408	380	218	174	436	22	60	140
		55	400												
	60	450													
238	175	19-24	200	544											
	180	28	250	552											
	180	38	300	550											
	180	42-48	350	584	390	300	36	452	418	238	175	475	22	70	140
	180	55	400	582											
	188	60	450	613											
	65	550													

(1) Velocidades nominales de salida de 30 a 300 1/min
(2) velocidades nominales de salida de 3 a 25 1/min

(1) Nenn-Drehzahlen von 30 bis 300 1/min
(2) Nenn-Drehzahlen von 3 bis 25 1/min

(1) Nominal output speed 30 to 300 1/min
(2) Nominal output speed 3 to 25 1/min

(1) Vitesse de sortie de 30 à 300 1/min
(2) Vitesse de sortie de 3 à 25 1/min

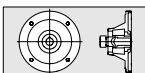

Dimensiones del acoplamiento para el motor y de los ejes de salida en págs. 0.24 y 0.25

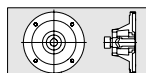

Abmessungen der Motoraufnahme und der Normwelle auf Seite 0.24 und 0.25

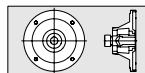

Motor coupling and output shaft dimensions are on page 0.24 and 0.25

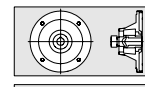

Dimensiones de l'accouplement du moteur et des axes de sortie à la page 0.24 et 0.25

Los pesos indicados en las tablas son aproximados. Nos reservamos el derecho de modificar dimensiones sin que por ello cambie la denominación del reductor. Tenemos a su disposición un CD para sistema CAD con los dibujos a escala de nuestros reductores y accesorios.

Die in den Tabellen angegebenen Gewichte sind annähernde Richtwerte. Wir behalten uns das Recht vor, die Abmessungen zu ändern, ohne die Bezeichnung des Getriebes zu verändern. CD für CAD sind verfügbar mit den Übersetzungen und Zeichnungen

Approximate weights are shown in the tables. We reserve the rights to modify any dimensions, without changing the Type number of reducers. CD for CAD systems are also available, providing to scale, drawings of reducers and accessories.

Les poids indiqués dans les tableaux sont approximatifs. Nous nous réservons le droit de modifier les dimensions sans changer la dénomination du réducteur. Nous tenons à votre disposition un CD pour système CAD avec les dessins à échelle réelle de nos réducteurs et accessoires.