

MARCAR EL CÓDIGO DE LA PIEZA EN EL ÁREA INDICADA POR LA LINEA DE PUNTOS A MÁX 0.1



FORMATO  
**A4**

ESCALA  
**1:2.5**

PÁGINA  
**1 de 1**

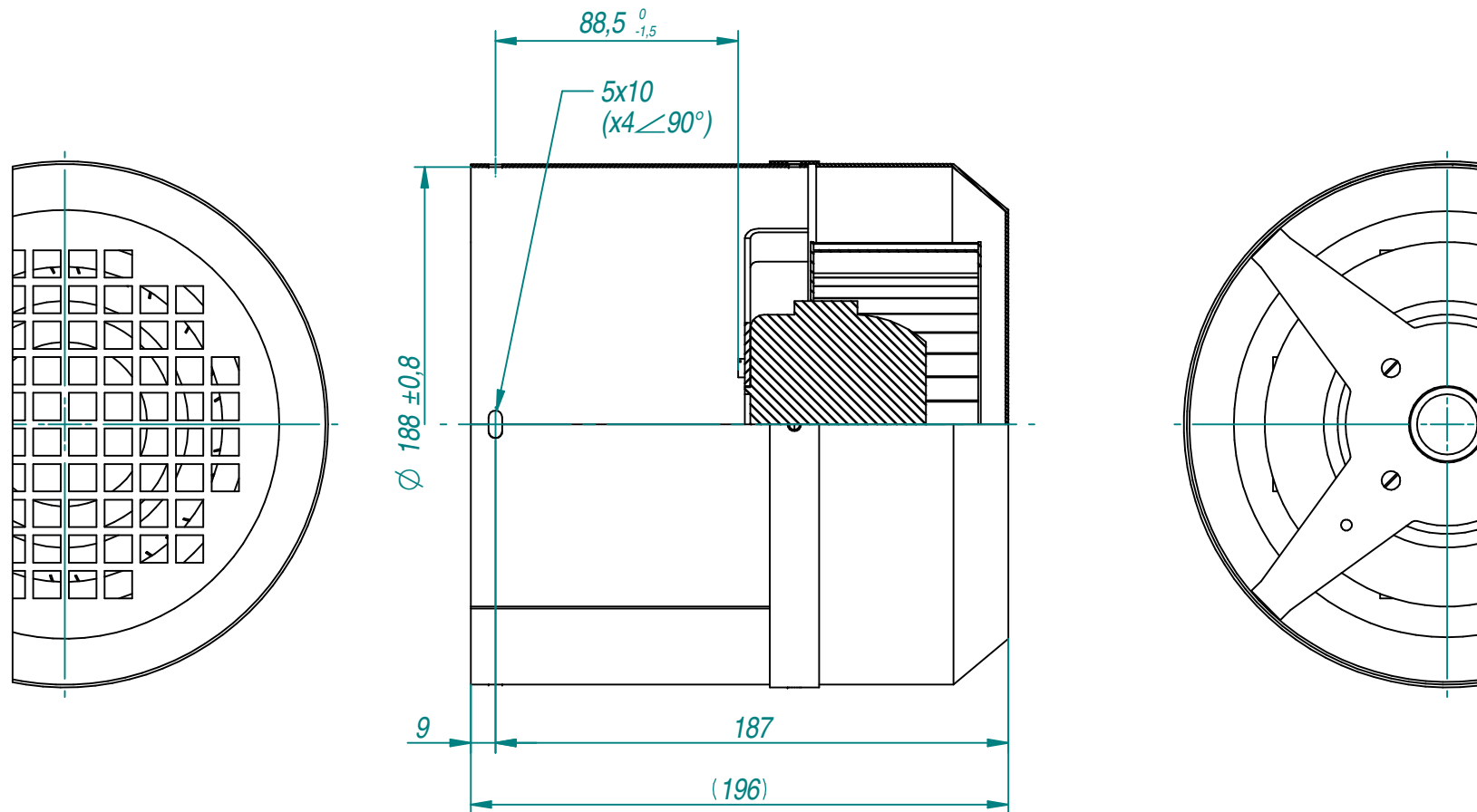

MODIFICACIONES

CÓDIGO	<b>749110</b>
EDICIÓN	<b>01 11/03/21</b>
SUBSTITUYE A	--
Nº CROQUIS	--
CLIENTE CRM	<b>CRM--</b>

TIPO PLANO	--
TIPO PIEZA	--
TIPOS MOTOR	<b>MAC R 100</b>
EJECUCIÓN	--
DESCRIPCIÓN	<b>Conjunto ventilador</b>

MATERIAL	<b>Varios</b>
TRATAMIENTO	--
PIEZA ORIGEN	--

ELABORA	
REVISAR	
APRUEBA	



MÉTODO DE PROYECCIÓN

TOLERANCIAS POR DEFECTO	0 ----- 6 ± 0.1 mm
	6 ----- 30 ± 0.2 mm
	30 ----- 120 ± 0.3 mm
	120 ----- 500 ± 0.5 mm
	TOLERANCIA ANGULAR ± 1º
	0.1 mm
DISTANCIA ENTRE AGUJEROS ± 0.2 mm	
RUGOSIDADES	
0.0125 - 0.0032 mm	
0.0032 - 0.0008 mm	
0.0008 - 0.0001 mm	
MATAR CANTOS VIVOS A 0.2x45º	